

# FLOCAGE D'OBJETS

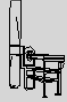

## Armoire à flammes automatique mod. CF/R

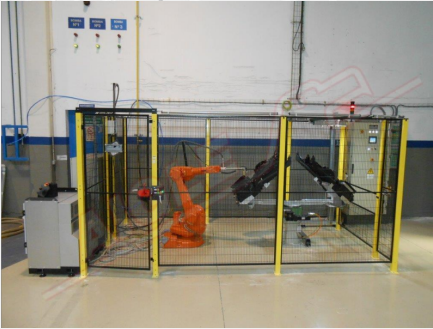

Les **Module de l'armoire à flammes. CF/R** se compose de

- Cabine fermée pour la protection de la sécurité
- Brûleur à gaz pour le traitement de la flamme équipé d'une bougie d'allumage, d'une sonde de détection et d'une sécurité de flamme
- Robot
- Eclairage interne (2 x 18W)
- Armoire de commande



Avec ce meuble, il est possible de flamber une variété d'objets de différentes formes. Le processus est entièrement automatisé et réalisé par un robot. Les objets sont fixés sur une table tournante : l'opérateur place l'objet, puis la table tourne jusqu'à la position de flambage ; l'autre côté est prêt pour les opérations de chargement/déchargement et le côté opposé est prêt pour le processus de flambage automatique.

### DONNÉES TECHNIQUES

Alimentation électrique 400 V/50 Hz/triphasé

Puissance installée 3 kW

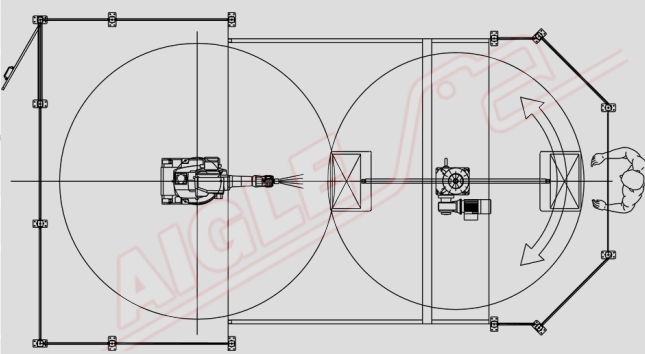

Member of CISQ Federation

