

# FLOCADO DE OBJETOS



## Armario de flocado - mod. CTA/TO



El **Armario de flocado mod. CTA/TO** está diseñado para rebañar objetos.

La máquina está equipada con:

- Armario sellado para evitar la dispersión de las bandadas
- Tolva de flocado, equipada con cepillos que oscilan neumáticamente sobre una criba electrostática
- Volante para ajustar la altura de la tolva
- Sistema de recuperación de rebaños con colector, ventilador de aspiración y bolsa filtrante
- Mando de pedal con temporizador para ajustar el tiempo de funcionamiento
- Generador electrostático con tensión ajustable de 0 a 50.000 voltios
- Panel de control
- Sistema robotizado opcional para el flocado automático.

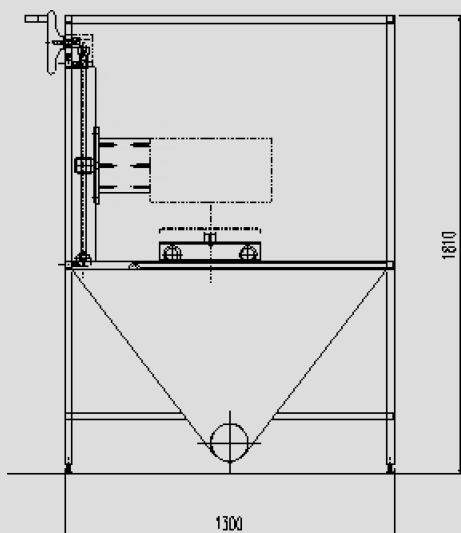

### DATOS TÉCNICOS

Alimentación eléctrica	400 V / 50 Hz / trifásica
Potencia instalada	1 kW
Aire comprimido	7±1 Kg/cm <sup>2</sup> .