

LÍNEA DE FLOCADO DE PERFILES

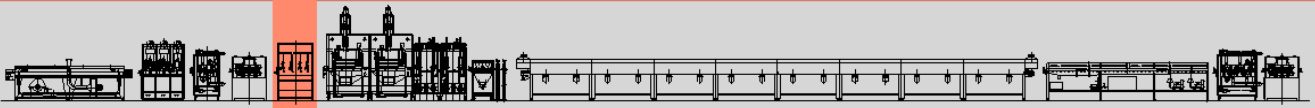

Cabina de aplicación de adhesivos - mod. ADP6



El **Aplicación de adhesivo Cabina mod. ADP6** está completamente construida en acero inoxidable y está equipada con extractores antichispas para los humos adhesivos.

La cabina está equipada para aplicar cola sobre los perfiles mediante cepillos distribuidores que pueden sustituirse fácilmente y orientarse según las necesidades de producción. Para evitar vibraciones, cada cepillo está montado en su propia estructura independiente.

Una bomba peristáltica muy precisa aplica cola a los cepillos. La cabina está equipada con puertas de inspección traseras para facilitar la limpieza, el mantenimiento y la sustitución de los filtros. También dispone de una luz interior.

Dentro de la unidad hay rodillos y soportes ajustables adecuados para montar guías de perfiles específicos.



DATOS TÉCNICOS

Número de depósitos de adhesivo	1
Número de cepillos	6
Capacidad de la bomba peristáltica	1300÷1400 ml/min. (ajustable)
Aspiración de aire	4000 m ³ /h
Alimentación eléctrica	400 V/50 Hz/trifásica
Potencia instalada	3 kW

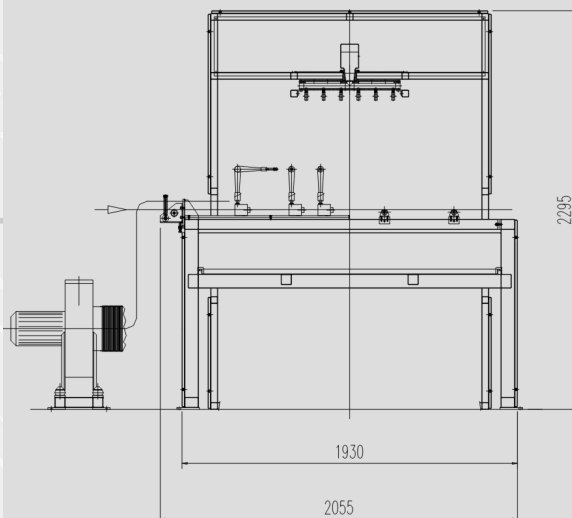

Member of CISQ Federation



AIGLE