



Ramosa a Doppia Temperatura - mod. RAM/S

Le caratteristiche della **Ramosa a Doppia Temperatura mod. RAM/S** sono:

– **Sistema di riscaldamento** concepito in modo da consentire temperature differenziate sopra e sotto il prodotto. Questo sistema rende la **Ramosa a Doppia Temperatura mod. RAM/S** indicata per asciugare tappeti spalmati con lattice di gomma. In questo modo la superficie agugliata può essere preservata dalle alte temperature, che potrebbero danneggiarla. Il riscaldamento è ottenuto con due sistemi totalmente indipendenti. Ogni campo è costituito da una parte inferiore, con un ventilatore di ricircolo, una batteria ad olio ogni due campi, relative soffierie, canale di ripresa e filtro; e una parte superiore, con un ventilatore di ricircolo, una batteria ad olio, relative soffierie, canale di ripresa e filtro.

– **Struttura del forno** con porte laterali poste lungo i latti dotate di guarnizioni in gomma siliconata, in modo da permettere un facile accesso all'interno. Sia le porte laterali che la parte superiore sono in pannelli di lamiera zincata contenenti lana di roccia ad alta densità. Il forno è costruito in modo da garantire il massimo isolamento.

– **Sistema di scarico aria** costituito da esaustori situati nella parte superiore del forno, collegati con due canalizzazioni d'aria poste al suo esterno lungo i lati superiori, in corrispondenza di ogni campo sono previste aperture variabili in modo da ottenere una perfetta regolazione della quantità d'aria aspirata localmente.

– **Ramosa** a catena verticale con spilli dotato di lubrificazione automatica. Il campo divergente è comandato da due motorizzazioni indipendenti A.C. equipaggiate con inverter e attivate da due sensori. Il tessuto è agganciato da due coppie di spazzole rotanti comandate pneumaticamente. La corretta tensione della catena della ramosa è controllata automaticamente da un sistema pneumatico. Le guide della ramosa sono divise in sezioni, una per ogni campo, e ognuna montata su un albero trasversale filettato motorizzato, che permette la variazione differenziata della larghezza della ramosa. La larghezza di ogni campo è controllata tramite encoders con PLC e visualizzata su schermo. La ramosa ha un motore A.C. con inverter e potenziometro locale per la sincronizzazione con gli altri elementi della linea.

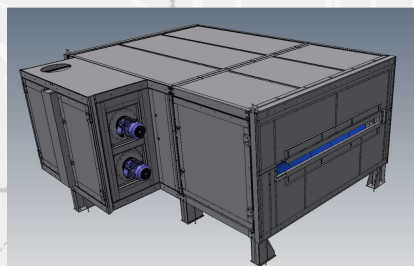

Member of CISQ Federation



CERTIFIED MANAGEMENT SYSTEM
ISO 9001 - ISO 14001



SUSTAINABLE MACHINERY CERTIFICATION

AIGLE



- **Termo-Regolazioni mod. TR** con sistema di controllo della temperatura (uno per ogni batteria), costituito da:

- valvola modulare a tre vie a comando pneumatico, dotata di trasduttore elettro/pneumatico
- rilevatore di temperature PT 100
- controllo elettronico PID con display digitale

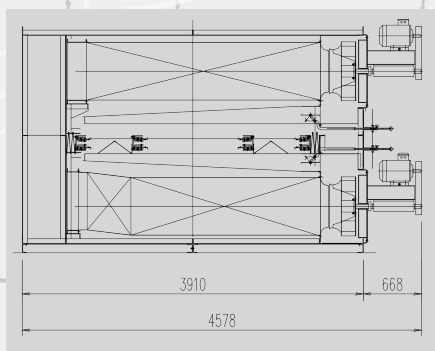
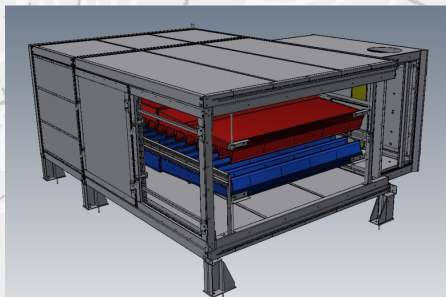

- **Quadro elettrico & PLC**. I componenti della motorizzazione sono raggruppati su quadri di comando modulari. Le principali funzioni sono visualizzate su schermo. La sincronizzazione con il resto della linea è effettuata tramite motori A.C. controllati da inverter con funzione vettoriale. La sincronizzazione generale del sistema è ottenuta tramite un segnale in ingresso alle schede preposte al controllo degli inverter. La regolazione generale della velocità è effettuata tramite motopotenziometro e amplificatore di segnale. Le schede elettroniche di regolazione degli inverter sono altresì dotate di correzione potenziometrica percentuale. Le ramose **AIGLE** vengono anche costruite con riscaldamento a vapore e a gas.

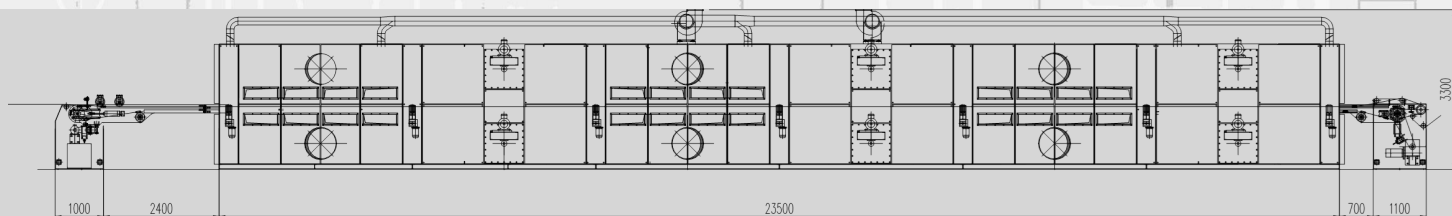

DATI TECNICI

Capacità termica singolo campo	da 75.000 a 150.000 KCal/h
Potenza singolo ventilatore	da 5,5 kW a 7,5 kW
Temperatura massima di esercizio	da definire (max. 220°C)
Altezza utile	da definire
Velocità max.	da definire
Alimentazione	400 V/50 Hz/trifase
Aria compressa	7+1 Kg/cm ²

Member of CISQ Federation



AIGLE